



VEDA FRANCE
 Joints bâtiment - Building joints

Joint de dilatation de sol

Mechanical floor joint

Série JDH 5.10

Joint de dilatation de sol pour extérieur et intérieur constitué de cornières en laiton et d'un insert souple interchangeable pour tous types de finitions : dalle, chape, carrelage, marbre...

Mechanical floor expansion joint made of brass side plates and interchangeable for all types of finishes : screed, natural stone, cast stone, marble...

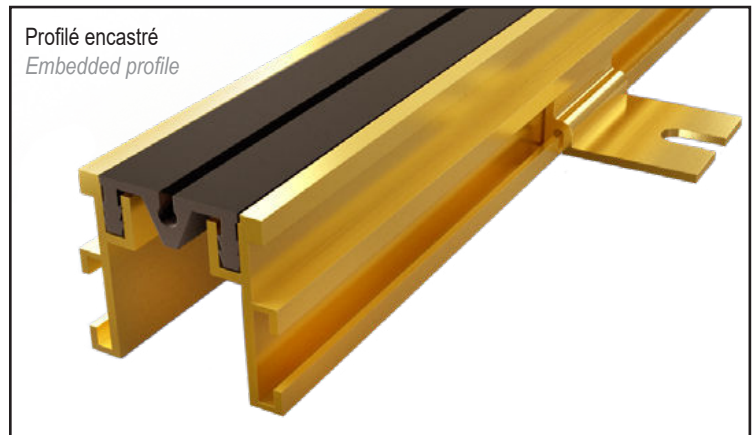

JDH 5.10

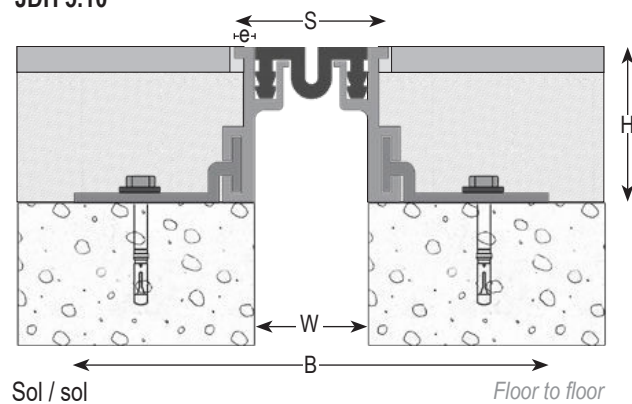

Réf. JDH 5.10	5.10-030
W [mm] ouverture / Gap up to [mm]	30
H [mm] hauteur / Depth [mm]	40
S [mm] approx.	40
B [mm] approx.	115
e [mm] approx.	5
Mouvements admissibles [mm] Accommodation of movements [mm]	+10 / -5
Couleur de l'insert / Insert color	Noir, gris / Black, grey
Matériau / Material	Laiton, nitrile / Brass, nitrile
Longueur standard [ml] / Standard length [lm]	3
Equerres de fixation [par mètre] / Number of fixings [per meter]	4
Charge [kN] / Load-bearing capacity [kN]	

La capacité de charge est toujours donnée pour un joint en position initiale. En cas de mouvements d'ouvertures, la capacité de charge réduit fortement et le produit ne sera adapté que pour un trafic léger de piétons. Les valeurs de charges indiquées sont basées sur des véhicules à roues pneumatiques dont la surface de contact est de 200x200 mm.

© Tous droits réservés - Dessins non contractuels - 01/2020

Système de management certifié

ISO 9001:2015

BUREAU VERITAS
 Certification



GV2 VEDA FRANCE

20, Allée des Erables - Bât. E - 93420 Villepinte - France

Adresse Postale

CS 63052 - 95972 Roissy CDG Cedex

Tél : + 33 (0)1 48 61 70 80

Fax : + 33 (0)1 48 61 70 81

E-mail : contact@vedafrance.com

Web : www.vedafrance.com